

ta: -10°C...+45°C

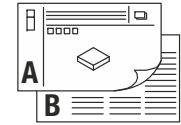

1001250	100V-240V~50/60Hz	43W	3200 lm - 3600 lm	2700K - 6500K	59,5 x 59,5 x 1,1 cm	3,10 kg
1001251					61,7 x 61,7 x 1,1 cm	3,40 kg



- DE** BETRIEBSANLEITUNG TEIL A
Deckeneinbauleuchte
- EN** INSTRUCTION MANUAL PART A
Recess-Mounted Ceiling Light
- FR** MODE D'EMPLOI PARTIE A
Encastré de plafond
- ES** MANUAL DE INSTRUCCIONES PARTE A
Luminaria empotrable de techo
- IT** ISTRUZIONI PER L'USO PARTE A
Lampada da incasso
- NL** GEBRUIKSAANWIJZING DEEL A
Plafondinbouwarmatuur
- DA** DRIFTSVEJLEDNING PART A
Indbygningsspot til loft
- PL** INSTRUKCJA OBSŁUGI CZĘŚĆ A
Lampa sufitowa do wbudowania
- RU** ИНСТРУКЦИЯ ПО ЭКСПЛУАТАЦИИ ЧАСТЬ А
Встраиваемый потолочный светильник
- SV** BRUKSANVISNING DEL A
Infälld takarmatur
- TR** KULLANMA KILAVUZU BÖLÜM A
Gömme tavan lambası
- HU** HASZNÁLATI UTASÍTÁS, A. RÉSZ
Süllyesztett mennyezeti lámpatestek

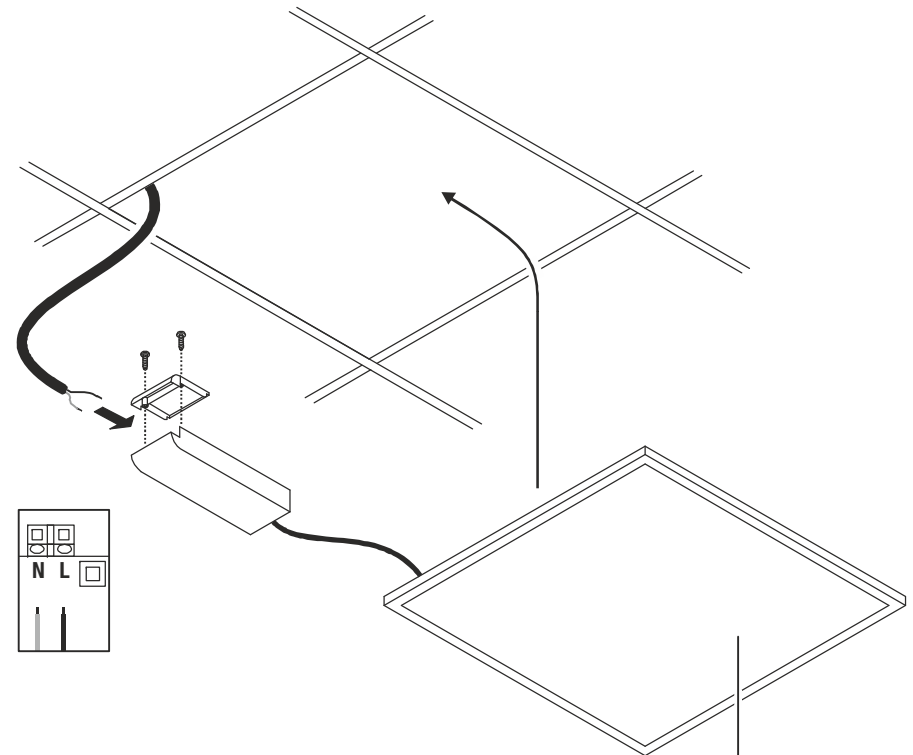
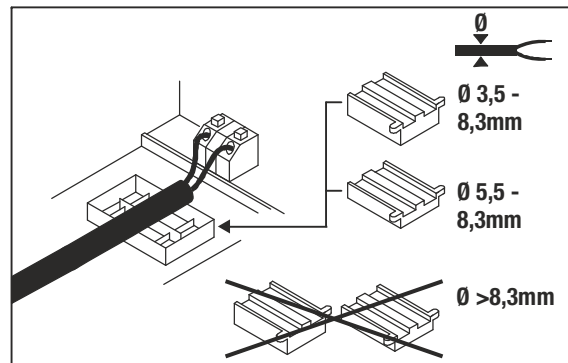
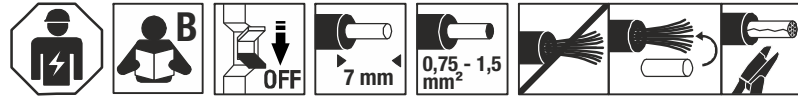

1001250
1001251





DE - Die Installation erfordert Fachkenntnisse und darf nur eine zugelassene Elektrofachkraft unter Berücksichtigung örtlicher und nationaler Bestimmungen durchführen!

EN - The installation requires expert knowledge and may be carried out only by an approved electrician under consideration of local and national regulations!

FR - L'installation nécessite des connaissances spécialisées et ne peut être effectuée que par un électricien agréé, en tenant compte des réglementations locales et nationales !

ES - ¡Para realizar la instalación son necesarios conocimientos técnicos. La instalación será realizada exclusivamente por un técnico electricista autorizado, respetando las normativas locales y nacionales!

IT - L'installazione richiede conoscenze tecniche e può essere eseguita soltanto da un elettricista autorizzato tenendo conto delle norme locali e nazionali!

NL - De installatie vereist vakkenis en mag uitsluitend door een erkende elektricien worden uitgevoerd, waarbij de lokale en nationale voorschriften in acht moeten worden genomen!

DA - Installationen kræver fagkundskab og må kun gennemføres af en autoriseret el-installatør. Lokale og nationale bestemmelser skal herved overholdes!

PL - Instalacja wymaga wiedzy specjalistycznej i powinna być przeprowadzana wyłącznie przez uprawnionego elektryka przy uwzględnieniu miejscowych i krajowych przepisów!

RU - Установка требует специальных знаний и может производиться только сертифицированным электриком с соблюдением местных и национальных положений!

SV - Installationen kr ver fackunskaper och f r endast utf ras av en elektriker. Lokala och nationella best mmelser m ste f ljjas!

TR - Kurulum uzmanlık gerektirir ve sadece yerel ve ulusal y netmelikler dikkate alınarak yetkili bir elektrikçi tarafından yapılabilir!

HU - A csatlakoztat s szakud st ig nyel,  s kiz r lag feljogosított villamos gi szakember v gezhetheti el a helyi  s nemzeti rendelkez sek figyelembe v tele mellett!



DE - Entsorgung (Europ ische Union)

Produkt nicht im Hausm ll entsorgen! Produkte mit diesem Symbol sind entsprechend der Richtlinie(WEEE)  ber Elektro- und Elektronik-Altger te  ber die  rtlichen Sammelstellen f r Elektro-Altger te zu entsorgen!

EN - Disposal (European Union)

Do not dispose the product with the regular household waste! Products marked with this sign must be disposed according to the directive (WEEE) on electrical and electronic devices at local collection points for such devices!

FR - Information de recyclage (Union europ enne)

Ne recyclez pas le produit avec les ordures m nag res ! Les produits qui pr sentent ce symbole sont   recycler suivant la directive (WEEE) relative aux d chets d' quipements  lectriques et  lectroniques, via des points de collecte pour appareils  lectriques usag s !

ES - Indicaciones para la eliminaci n (Uni n Europea)

 No tirar el producto con la basura dom stica! Los productos con este s mbolo deben eliminarse, de acuerdo con la directiva (WEEE) sobre residuos de aparatos el ctricos y electr nicos, llev ndolos a los puntos de recogida selectiva de aparatos el ctricos y electr nicos locales.

IT - Istruzioni per lo smaltimento (Unione Europea)

Non smaltire il prodotto con i rifiuti domestici! I prodotti con questo simbolo devono essere smaltiti, nel rispetto della Direttiva (WEEE) sui rifiuti di apparecchiature elettriche ed elettroniche, nei punti di raccolta locale ad essi adibiti! Verificare sul sito www.slvitalia.it il corretto metodo di smaltimento del presente materiale.

NL - Afvalverwijdering (Europese Unie)

Het product niet via het huishoudelijk afval weggooien! Producten met dit symbool dienen in overeenstemming met richtlijn (WEEE) via elektrische en elektronische apparatuur bij de plaatselijke inzamelpunten voor elektrisch afval te worden verwijderd!

DA - Henvisning om bortskafning (EU)

Produktet m  ikke bortskaffes sammen med husholdningsaffaldet! Produkter med dette symbol skal i henhold til direktivet (WEEE) om affald af elektrisk og elektronisk udstyr bortskaffes via de lokale indsamlingssteder for gamle el-apparater!

PL - Wskaz wka dotycz ca utylizacji (Unia Europejska)

Nie wolno wyrzuca  produktu do  mieci domowych! Produkty oznakowane tym symbolem nalezy utylizowa  zgodnie z wytycznymi (WEEE) dotycz cymi starych urz dze  elektrycznych i elektronicznych w miejscowych punktach gromadzenia odpad w elektrycznych!

RU - Указание по утилизации (Европейский Союз)

Не утилизировать прибор вместе с бытовыми отходами! Продукты с подобным обозначением в соот. с Положением (WEEE) по утилизации старых электрических и электронных приборов необходимо утилизировать через специальные пункты сбора старых электроприборов!

SV - Anvisningar f r sophantering (Europeiska Unionen)

Produkten f r ej kastas i hush llssoporna! Produkter som  r m rkte med denna symbolen ska kastas i enlighet med riktlinjerna (WEEE) f r elektriska och elektroniska apparater p  de lokala uppsamlingsst llena f r el- och elektroniskrot.

TR - Tasfiye a ıklaması (Avrupa Birliđi)

 r n  ev  p yle birlikte atmayın! Bu sembol  taşıyan  r nler, elektroteknik ve elektronik eski aletlerin yerel elektronik eski aletler toplama yerinde tasfiye edilmesi (WEEE) y netmeliđine bađlıdır.

HU - Hullad kkezel s (Eur pai Uni )

A term ket ne a hagyom nyos h ztart si hullad kkal egy tt dobja ki! A fenti jellel ell tott term keket a WEEE, ir nyelv szerint az elektromos  s elektronikus term kek sz m ra kihelyezett hullad kgy jt kbe tegye!

Technische  nderungen vorbehalten. Technical Details are subject to change. Les d tails techniques sont sujet   des changements. Nos reservamos el derecho a modificaciones t cnicas. Modifiche tecniche riservate. Behoudens technische wijzigingen. Ret til tekniske  ndringer forbeholdes. Zmiany techniczne zastrzeżone. Сохраняется право на внесение технических изменений. Tekniska  ndringar kan f rekomma. Teknik deđişiklik yapma hakkı saklıdır. A technikai r szletek term kenk nt v ltozhatnak.

DE Betriebsanleitung TEIL B Deckeneinbauleuchte 1001250 ...51

Anleitung sorgfältig lesen und aufbewahren!

**⚠ Sicherheitshinweise für Installation und Betrieb
Nichtbeachtung kann zu Lebens-, Verbrennungs- und Brandgefahr führen!**

Jegliche Arbeiten am elektrischen Anschluss nur durch Elektrofachkraft!
Produkt nicht verändern oder modifizieren.
Nichts an dem Produkt befestigen.
Produkt nicht abdecken.

Bei Verdacht einer Fehlfunktion oder Beschädigung außer Betrieb nehmen und Händler oder Elektrofachkraft kontaktieren.

Sicherstellen, dass Kinder an dem Produkt keinen Schaden nehmen.

Nicht in die aktive Lichtquelle starren.

Weitere Sicherheitshinweise = **⚠**

Bestimmungsgemäße Verwendung

Schutzklasse II (2) **□** - Schutzisoliert - Anschluss ohne Schutzleiter.
Nur fest montiert auf ebenen Untergrund betreiben.

Nur auf normal oder nicht entflammaren Flächen betreiben.

Nur in trockenen Innenräumen betreiben.

Keinen starken mechanischen Beanspruchungen oder starker Verschmutzung aussetzen.

Zulässige Umgebungstemperatur(ta): -10°C...+45°C

Leuchtmittelwechsel

Die Lichtquelle dieser Leuchte darf nur vom Hersteller oder einem von ihm beauftragten Servicetechniker oder einer vergleichbar qualifizierten Person ersetzt werden.

Pflege / Lagerung

⚠ Produkt spannungsfrei schalten und abkühlen lassen.

Regelmäßig mit leicht angefeuchtetem (Wasser) Tuch nur äußerlich reinigen.

Nur trocken und sauber lagern.

Montage

⚠ Stromversorgung / Anschlussleitung spannungsfrei schalten!

Nur beschriebenes Zubehör verwenden.

1001250

Nur für Einbau in Rasterdecken 60 x 60 cm.

1001251

Nur für Einbau in Rasterdecken 62 x 62 cm.

Ausreichend Abstand zu brennbaren Materialien halten.

Ausreichende Belüftung gewährleisten.



: Nicht abdecken, insbesondere nicht mit Isoliermaterial.

Montieren wie in Abbildung dargestellt.

Elektrischer Anschluss

Flexible Adern mit geeigneten Aderendhülsen versehen!

Außenleiter → Klemme L

Neutralleiter → Klemme N

Anschlussleitung durch Zugentlastung führen.

Zugentlastung sichern.

Darauf achten, dass die Anschlussleitung in der Zugentlastung sicher gehalten wird.

⚠ Sicheren Halt und ordnungsgemäße Funktion prüfen!

Einbindung in die VALETO® App

Voraussetzung: Das Gateway muss mit dem Mobilgerät verbunden sein.

Die VALETO® Leuchte muss ausgeschaltet sein.

- App öffnen → *Konfigurieren* → *Basiskonfiguration* → *Öffnen für neue Geräte*
- VALETO® Leuchte einschalten
- *Komponenten definieren* antippen
- Entsprechende Komponente antippen – Das Blinken der Leuchte signalisiert den Kopplungsprozess.
- Auf *Wieder schließen* tippen.

Entfernen aus der VALETO® App

- App öffnen → *Konfigurieren* → *Basiskonfiguration* → *Komponenten definieren*
- Auf betreffende Komponente tippen und gedrückt halten.
- Auf Mülltonnensymbol tippen (obere rechte Ecke)

Koppeln mit der VALETO® Fernbedienung (SLV 1002994)

Abstand zwischen Fernbedienung und Leuchte darf beim Koppeln maximal 5 cm betragen.

- *ON/OFF* sowie *DIM-UP* auf der Fernbedienung ca. 5 Sekunden lang drücken.

Rote LED an der Fernbedienung blinkt.

Die Leuchte leuchtet dreimal um die Kopplung zu bestätigen.

Auf Werkseinstellungen zurücksetzen

Gerät sechsmal direkt hintereinander ein- und ausschalten und unmittelbar wieder einschalten und für min. 3 Sekunden eingeschaltet lassen.

Hiermit erklärt die SLV GmbH, dass der hier beschriebene

Funkanlagentyp der Richtlinie 2014/53/EU entspricht. Der vollständige

Text der EU-Konformitätserklärung ist unter der folgenden Internetadresse verfügbar:

www.slv.com/jump/1002150

www.slv.com/jump/1002151

Das Produkt darf in allen EU-Staaten vertrieben werden

EN Operating Manual PART B Recess-Mounted Ceiling Light 1001250 ...51

Read manual carefully and keep for further use!

**⚠ Safety advices for installation and operation.
Disregard may lead to danger of life, burning or fire!**

Any works on the electrical connection only by electrician.

Do not alter or modify the product.

Do not fasten anything on the product.

Do not cover the product.

Take out of service when suspecting a defect or malfunction and contact your dealer or a qualified electrician.

Take measures that children get not harmed by the product.

Do not stare into the active light source.

Additional safety advices = **⚠**

Use as directed

Safety class II (2) **□** - Safety insulated - Connection without protective conductor.

Operate only firmly fixed on an even surface.

Operate only on normal or not inflammable surfaces.

Operate only in dry indoor area.

Do not strain mechanically or expose to strong dirt contamination.

Admissible ambient temperature(ta): -10°C...+45°C.

Lamp replacement

The light source of this luminaire may only be replaced by the manufacturer, an authorized service technician or a comparable qualified person.

Care / Storage

⚠ Disconnect product from mains and let it cool down.

Clean external surfaces regularly with a slightly moistened (water) cloth.

Store dry and clean.

Installation

⚠ Switch off mains / fixed connection cable!

Use only described accessories.

1001250

Only for installation into grid ceilings 60 x 60 cm.

1001251

Only for installation into grid ceilings 62 x 62 cm.

Keep sufficient distance to inflammable materials.

Ensure sufficient aeration.



: Do not cover, especially not with insulating materials.

Install as shown in the figure.

Electrical connection

Equip flexible wire ends with suitable wire ferrules!

Live conductor → Terminal L

Neutral conductor → Terminal N

Direct the fixed installation cable through strain relief.

Secure strain relief.

Ensure that the fixed installation cable is securely kept by the strain relief.

⚠ Check secure fixation and proper function!

Integration into the VALETO® App

Requirement: For this at least one Gateway must be integrated within the app.

The VALETO® luminaire must be switched off.

- Open app → *Configuration* → *Basic configuration* → *Open for new devices*
- Switch on VALETO® Luminaire.
- Tap *Define components*.
- Tap corresponding component - flashing of lamp signals pairing process.
- Tap *Close again*.

Removing from the VALETO® App

- Open app → *Configuration* → *Basic configuration* → *Define components*
- Keep corresponding component tapped.
- Tap on dustbin symbol (upper right corner)

Pairing with VALETO® Remote control (SLV 1002994)

Distance between remote control and luminaire should exceed 5 cm.

- On the remote control tap *ON/OFF* and *DIM-UP* simultaneously for approx. 5 seconds.

The red LED on the remote control flashes.

The luminaire flashes three times to confirm pairing.

Reset to factory settings

Switch on and off the luminaire for six times and switch on again and keep it on for at least 3 seconds.

Hereby, SLV GmbH declares that the radio equipment described here is in compliance with Directive 2014/53/EC. The full text of the EU declaration of conformity is available at the following internet address:

www.slv.com/jump/1002150

www.slv.com/jump/1002151

This radio equipment may be distributed in all countries of the EU.

FR Mode d'emploi PARTIE B

Encastré de plafond

1001250 ...51

Lire attentivement le mode d'emploi et le conserver dans un endroit sûr !

⚠️ Consignes de sécurité pour l'installation et l'utilisation
Le non-respect peut entraîner un risque de mort, de brûlures et d'incendie !

Les travaux de branchement électrique doivent uniquement être effectués par un électricien qualifié !
 Ne pas modifier ni altérer le produit.
 Ne rien fixer sur le produit.
 Ne pas couvrir le produit.

En cas de suspicion de dysfonctionnement ou de dommage, arrêter l'appareil et contacter le revendeur ou un électricien qualifié.

S'assurer que les enfants n'endommagent pas le produit.

Ne pas regarder la source lumineuse.

Consignes de sécurité complémentaires = ⚠️

Utilisation conforme

Classe de protection II (2)  - Double isolation - Branchement sans câble de terre.

Utiliser uniquement lors du montage fixe sur un support plat.

Utiliser uniquement sur des surfaces normales ou ininflammables.

Utiliser uniquement dans des zones intérieures sèches.

Ne pas exposer à de fortes contraintes mécaniques ou à une saleté importante.

Température ambiante admise (ta) : -10°C...+45°C

Remplacement de la source

La source lumineuse contenue dans ce luminaire ne doit être remplacée que par le fabricant ou son agent de maintenance ou une personne de qualification équivalente.

Entretien / Stockage

⚠️ Mettre le produit hors tension et laisser refroidir.

Nettoyer régulièrement, la partie extérieure seulement, avec un chiffon légèrement humidifié (à l'eau).

Entreposer dans un endroit sec et propre uniquement.

Montage

⚠️ Mettre l'alimentation/le câble de raccordement hors tension !

Utiliser uniquement les accessoires décrits.

1001250

Uniquement pour encastrément dans plafonds à dalles 60 x 60 cm.

1001251

Uniquement pour encastrément dans plafonds à dalles 62 x 62 cm.

Maintenir une distance suffisante par rapport aux matériaux inflammables.

Assurer une ventilation suffisante.



: Ne pas couvrir, surtout pas avec un matériau isolant.

Montage comme indiqué sur l'illustration.

Raccordement électrique

Placer des embouts adaptés sur les fils souples !

Conducteur extérieur → Borne L

Conducteur neutre → Borne N

Passer le câble de raccordement dans le serre-câble.

Serrer le serre-câble.

Veiller à ce que le câble de raccordement soit fermement maintenu dans le serre-câble.

⚠️ Vérifier le bon maintien et le bon fonctionnement !

Intégration dans l'application VALETO®

Condition requise : la passerelle doit être connectée à l'appareil mobile.

Le luminaire VALETO® doit être éteint.

- Ouvrir l'application → *Configuration* → *Basic configuration* → *Open for new devices*
- Allumer le luminaire VALETO®
- Toucher *Define components*
- Toucher les composants correspondants ; le clignotement du luminaire indique le processus de couplage.
- Toucher *Close again*.

Suppression de l'application VALETO®

- Ouvrir l'application → *Configuration* → *Basic configuration* → *Define components*
- Toucher les composants concernés en maintenant le doigt dessus.
- Toucher l'icône de la corbeille (coin supérieur droit).

Couplage avec la télécommande VALETO® (SLV 1002994)

La distance entre la télécommande et le luminaire ne doit pas dépasser 5 cm lors du couplage.

- Appuyer env. 5 secondes sur *ON/OFF* et *DIM-UP* sur la télécommande.

La LED rouge clignote sur la télécommande.

Le luminaire s'allume trois fois pour confirmer le couplage.

Réinitialiser les paramètres d'usine

Allumer et éteindre l'appareil six fois de suite directement, puis le rallumer immédiatement et le laisser allumé durant au moins 3 secondes.

SLV GmbH déclare par la présente que le type de dispositif radio décrit ici satisfait à la directive 2014/53/CE. Le texte complet de la déclaration de conformité UE est disponible à l'adresse Internet suivante:

www.slv.com/jump/1002150

www.slv.com/jump/1002151

Le produit peut être distribué dans tous les états membres de l'UE.

ES Manual de instrucciones PARTE B

Luminaria empotrable de techo

1001250 ...51

¡Leer atentamente las instrucciones y guardarlas!

⚠️ Instrucciones de seguridad para instalación y funcionamiento
¡En caso de omisión, subyace peligro de quemaduras, incendio y lesiones mortales!

¡Cualquier trabajo en la conexión eléctrica deberá ser llevado a cabo exclusivamente por personal técnico eléctrico!

NI modificar ni transformar el producto.

No fijar nada al producto.

No cubrir el producto.

En caso de sospechar mal funcionamiento, daños o deterioro, poner fuera de servicio y avisar al distribuidor o a un técnico electricista.

Cerciorarse de que los niños no se hagan daño con el producto.

No mire directamente al foco luminoso.

Otras instrucciones de seguridad = ⚠️

Utilización acorde a lo previsto

Clase de protección II (2)  - Aislamiento de protección - Conexión sin toma de tierra.

Poner en funcionamiento solo sobre superficie plana y fijamente montado.

Operar exclusivamente sobre superficies normales o no inflamables.

Operar exclusivamente en áreas interiores secas.

No exponer a fuerte esfuerzo mecánico ni a gran suciedad.

Temperatura ambiente admisible: -10°C...+45°C

Cambio de lámparas

El foco luminoso de esta lámpara solo debe ser sustituido por el fabricante o un técnico autorizado por este o por una persona igualmente cualificada.

Cuidados / Almacenamiento

⚠️ Desconectar tensión del producto y esperar a que se enfríe.

Limpiar regularmente solo el exterior con un paño húmedo (agua).

Almacenar exclusivamente en lugares secos y limpios.

Montaje

⚠️ ¡Desconectar la tensión de la alimentación de corriente/del cable de conexión!

Utilizar exclusivamente el accesorio descrito

1001250

Apto exclusivamente para empotrar en techos reticulados de 60 x 60 cm.

1001251

Apto exclusivamente para empotrar en techos reticulados de 62 x 62 cm.

Respetar una distancia suficiente respecto de materiales inflamables.

Garantizar suficiente ventilación.



: No cubrir, especialmente con material aislante.

Montar tal y como indica la ilustración.

Conexión eléctrica

¡Dotar los hilos flexibles con punteras terminales adecuadas!

Conductor externo → borne L

Conductor neutro → borne N

Tender el cable de conexión a través de la abrazadera de retención.

Asegurar la abrazadera de retención.

Téngase en cuenta que la abrazadera de retención debe abarcar con seguridad toda la cable de conexión.

⚠️ ¡Revisar el buen soporte y correcto funcionamiento!

Incluir en la App VALETO®

Requisito: La Gateway debe estar conectada al dispositivo móvil. La luminaria VALETO® debe estar desconectada.

- Abrir la App → *Configuration* → *Basic configuration* → *Open for new devices*
- Encender la luminaria VALETO®
- Pulsar *Define components*
- Pulsar los componentes respectivos - El parpadeo de la luminaria indica el proceso de acoplamiento.
- Pulsar *Close again*.

Eliminar de la App VALETO®

- Abrir la App → *Configuration* → *Basic configuration* → *Define components*
- Pulsar los componentes correspondientes y mantener pulsados.
- Pulsar el símbolo del contenedor de basura (arriba, esquina derecha)

Acoplar al mando a distancia VALETO® (SLV 1002994)

La distancia entre el mando a distancia y la luminaria no debe superar los 5 cm durante el acoplamiento.

- Pulsar durante aprox. 5 segundos simultáneamente *ON/OFF* y *DIM-UP* en el mando a distancia.

El LED rojo del mando a distancia parpadea.

La luminaria se ilumina tres veces para confirmar el acoplamiento.

Restablecer toda la configuración de fábrica

Encender y apagar el dispositivo seis veces seguidas y volver a encender inmediatamente, dejándolo encendido como mínimo durante 3 segundos.

Por la presente, la empresa SLV GmbH declara que el modelo de equipo radioeléctrico aquí descrito cumple con la normativa 2014/53/CE. El texto completo de la declaración de conformidad europea está disponible en la siguiente página web:

www.slv.com/jump/1002150

www.slv.com/jump/1002151

El uso del producto está permitido en todos los estados europeos.

IT Istruzioni per l'uso PARTE B

Lampada da incasso

1001250 ...51

Leggere e conservare attentamente le istruzioni!

⚠ Avvertenze di sicurezza per installazione ed esercizio
In caso di mancata osservanza sussiste il rischio di morte, combustione e incendio!

Qualunque lavoro sul collegamento elettrico va eseguito solo da elettricisti!

Non alterare né modificare il prodotto.

Non fissare nulla al prodotto.

Non coprire il prodotto.

In caso di sospetto di malfunzionamento o danneggiamento, mettere fuori servizio e contattare il rivenditore o un elettricista.

Sincerarsi che i bambini non danneggino il prodotto.

Non guardare direttamente la sorgente luminosa.

Altre avvertenze di sicurezza = ⚠

Utilizzo conforme

Classe di protezione II (2)  - isolamento di protezione - collegamento senza cavo di terra.

Azionare solo se montato saldamente su fondo in piano.

Azionare soltanto su superfici normali o non infiammabili.

Azionare soltanto in ambienti chiusi all'asciutto.

Non esporre a forti sollecitazioni meccaniche o a sporcizia intensa.

Temperatura ambiente ammessa (ta): -10°C...+45°C

Sostituzione della lampadina

La sorgente luminosa di questa lampada può essere sostituita esclusivamente dal produttore, da un tecnico da lui incaricato o da una persona qualificata equiparabile.

Cura / Conservazione

⚠ Scollegare il prodotto e farlo raffreddare.

Pulire solo esternamente a intervalli regolari con un panno leggermente imbibito di acqua.

Conservare solo asciutto e pulito.

Montaggio

⚠ Eliminare l'alimentazione elettrica / scollegare il cavo di collegamento.

Usare solo gli accessori descritti.

1001250

Solo per l'incasso in controsoffitti 60 x 60 cm.

1001251

Solo per l'incasso in controsoffitti 62 x 62 cm.

Mantenere una distanza sufficiente dai materiali infiammabili.

Garantire una sufficiente aerazione.



: Non coprire, in particolare non con materiale isolante.

Montare come illustrato in figura.

Collegamento elettrico

Utilizzare puntalini adeguati sulle estremità dei cavi elettrici!

Cavo esterno → Morsetto L

Cavo neutro → Morsetto N

Far passare il cavo di collegamento attraverso il serracavo.

Fissare il serracavo.

Assicurarsi che il cavo di collegamento sia saldamente fissato nel serracavo.

⚠ Controllare la tenuta sicura e il funzionamento corretto!

Connessione alla VALETO® App

Presupposti: il Gateway deve essere collegato ad un apparecchio mobile.

La lampada VALETO® deve essere spenta.

- Aprire l'app → *Configuration* → *Basic configuration* → *Open for new devices*
- Accendere la lampada VALETO®
- Selezionare *Define components*
- Toccare i componenti corrispondenti – la lampada lampeggia indicando così il processo di abbinamento in corso.
- Toccare *Close again*.

Rimuovere dalla VALETO® App

- Aprire l'app → *Configuration* → *Basic configuration* → *Define components*
- Toccare i componenti corrispondenti e tenerli premuti.
- Toccare il simbolo del cestino (angolo in alto a destra)

Connessione al telecomando VALETO® (SLV 1002994)

La distanza tra il telecomando e la lampada durante la connessione deve essere al massimo di 5 cm.

- Sul telecomando, tenere premuto per ca. 5 secondi *ON/OFF* e *DIM-UP*.

Il LED rosso sul telecomando lampeggia.

La lampada lampeggia tre volte per confermare la connessione.

Ripristino impostazioni di fabbrica

Accendere e spegnere l'apparecchio sei volte consecutive, riaccenderlo subito e lasciarlo acceso per min. 3 secondi.

La SLV GmbH dichiara con la presente che il tipo di apparecchiatura radio qui descritto è conforme alla direttiva 2014/53/CE. Il testo integrale della dichiarazione di conformità europea è disponibile al seguente indirizzo internet:

www.slv.com/jump/1002150

www.slv.com/jump/1002151

Il prodotto può essere utilizzato in tutti i paesi dell'Unione Europea.

NL Gebruiksaanwijzing DEEL B

Plafondbouwwarmatuur

1001250 ...51

Handleiding zorgvuldig lezen en bewaren!

⚠ Veiligheidsinstructies voor installatie en gebruik
Niet-naleving kan levens-, verbrandings- en brandgevaar tot gevolg hebben!

Elektrische aansluitingen mogen uitsluitend door een elektricien worden uitgevoerd!

Product niet wijzigen of aanpassen.

Niets aan het product bevestigen.

Product niet afdekken.

Bij het vermoeden van een defect of beschadiging niet meer gebruiken en contact opnemen met verkooppunt of elektricien.

Zorg ervoor dat kinderen geen schade kunnen oplopen door contact met het product.

Niet in de lichtbron kijken.

Overige veiligheidsinstructies = ⚠

Beoogd gebruik

Veiligheidsklasse II (2)  - dubbelgeïsoleerd - aansluiting zonder aardedraad.

Alleen stevig gemonteerd op een vlakke ondergrond gebruiken.

Alleen op normaal of niet-ontvlambare oppervlakken toepassen.

Alleen in droge ruimten binnen gebruiken.

Niet blootstellen aan hoge mechanische belastingen of sterke vervuiling.

Toegestane omgevingstemperatuur (ta): -10°C...+45°C

Lichtbronnen vervangen

De lichtbron van deze lamp mag alleen door de fabrikant of een door hem geautoriseerde service-technicus of een vergelijkbaar geschoold persoon worden vervangen.

Verzorging / Opslag

⚠ Product spanningsvrij maken en laten afkoelen.

Regelmatig met iets vochtige (water) doek alleen aan de buitenkant reinigen.

Alleen droog en schoon bewaren.

Montage

⚠ Stroomtoevoer/aansluitkabel spanningsvrij maken!

Uitsluitend de beschreven accessoires gebruiken.

1001250

Uitsluitend voor inbouw in roosterplafonds 60 x 60 cm.

1001251

Uitsluitend voor inbouw in roosterplafonds 62 x 62 cm.

Voldoende afstand tot brandbare materialen houden.

Voor voldoende ventilatie zorgen.



: Niet afdekken, vooral niet met isolatiemateriaal.

Monteren zoals op de afbeelding is weergegeven.

Elektrische Aansluiting

Flexibele draden voorzien van geschikte adereindhulzen!

Fasedraad → klem L

Nuldraad → klem N

Aansluitkabel door de trekontlasting steken.

Trekontlasting stevig vastmaken.

Controleren of de aansluitkabel stevig vastzit in de trekontlasting.

⚠ Controleren op stevige bevestiging en correcte werking!

Verbinden met de VALETO® app

Let op: de Gateway moet met het mobiel toestel verbonden zijn. Het VALETO® armatuur moet uitgeschakeld zijn.

- App openen → *Configuration* → *Basic configuration* → *Open for new devices*
- VALETO® armatuur inschakelen
- Op *Define components* tikken
- Tik op de betreffende componenten - een knipperend armatuur geeft aan dat het koppelingsproces actief is.
- Op *Close again* tikken.

Verwijderen uit de VALETO® app

- App openen → *Configuration* → *Basic configuration* → *Define components*
- Op de betreffende componenten tikken en ingedrukt houden.
- Op vuilnisbaksymbool tikken (rechts bovenaan)

Koppelen met de VALETO® afstandsbediening (SLV 1002994)

Afstand tussen afstandsbediening en armatuur mag tijdens het koppelen maximaal 5 cm bedragen.

- *ON/OFF* en *DIM-UP* op de afstandsbediening ca. 5 seconden lang ingedrukt houden.

Rode led op de afstandsbediening knippert.

Het armatuur gaat drie keer aan om de koppeling te bevestigen.

Naar fabrieksinstellingen resetten

Toestel zes keer direct na elkaar in- en uitschakelen en onmiddellijk weer inschakelen en ongeveer 3 seconden ingeschakeld laten.

Hiermee verklaart SLV GmbH, dat het hier beschreven radiografische type voldoet aan de richtlijn 2014/53/EG. De volledige tekst van de EG-conformiteitsverklaring staat ter beschikking via het volgende internetadres:

www.slv.com/jump/1002150

www.slv.com/jump/1002151

Het product mag in alle EU-lidstaten worden gedistribueerd.

DA Driftsvejledning PART B Indbygningsspot til loft 1001250 ...51

Læs vejledningen grundigt og opbevar den!

**⚠ Sikkerhedshenvisninger vedrørende installation og brug
Manglende overholdelse kan resultere i livsfare, forbrændinger og brand!**

Alt arbejde på den elektriske tilslutning må kun gennemføres af en el-installatør!

Der må ikke foretages ændringer eller modifikationer af produktet.
Der må ikke fastgøres noget til produktet.

Produktet må ikke dækkes til.

Ved mistanke om fejlfunktion eller beskadigelse skal produktet tages ud af drift. Kontakt så forhandleren eller en el-installatør.

Sørg for, at børn ikke tager skade af produktet.

Undgå at se ind i lyskilden.

Yderligere sikkerhedshenvisninger = ⚠

Tilsigtet anvendelse

Beskyttelsesklasse II (2)  - beskyttelsesisolering - tilslutning uden beskyttelsesleder.

Må kun anvendes fast monteret på jævn undergrund.

Må kun anvendes på normalt eller ikke antændelige flader.

Må kun anvendes i tørre indendørs rum.

Må ikke udsættes for kraftige mekaniske belastninger eller stærk forurening.

Tilladt omgivelsestemperatur (ta): -10°C...+45°C

Skift af lyskilde

Denne lampes lyskilde må kun erstattes af producenten eller af en af ham bestilt servicetekniker eller en lignende kvalificeret person.

Pleje / lagring

⚠ Afbryd spændingsforsyningen til produktet og lad den køle af.

Rens regelmæssigt og kun på ydersiden med en let fugtet klud (vand).

Skal opbevares rent og tørt.

Montage

⚠ Strømforsyningen / tilslutningsledningen skal gøres spændingsfrit!

Anvend kun det beskrevne tilbehør.

1001250

Kun til indbygning i rasterlofter 60 x 60 cm.

1001251

Kun til indbygning i rasterlofter 62 x 62 cm.

Hold tilstrækkelig afstand til brændbare materialer.

Sørg for tilstrækkelig ventilation.



: Må ikke dækkes til, især ikke med isoleringsmateriale.

Monteres som vist på billedet.

Elektrisk forbindelse

Fleksible kabler skal forsynes med egnede kabelendemuffer!

Yderleder → Klemme L

Neutralleder → Klemme N

Før tilslutningeledningen gennem trækaflastningen.

Sikr trækaflastningen.

Pas på, at tilslutningsledningen holdes sikkert i trækaflastningen.

⚠ Kontroller med hensyn til sikker fastgøring og korrekt funktion!

Integration i VALETO®-appen

Forudsætning: Gatewayen skal være forbundet med den mobile enhed.

VALETO® lampen skal være slukket.

- Åbn appen → *Configuration* → *Basic configuration* → *Open for new devices*
- Tænd VALETO® lampen
- Tryk på *Define components*
- Tryk på den tilsvarende komponent – lampens blinken indikerer koblingsproceduren.
- Tryk på *Close again*.

Fjernelse fra VALETO® appen

- Åbn appen → *Configuration* → *Basic configuration* → *Define components*
- Tryk på den pågældende komponent og slip den ikke.
- Klik på papirkurven (i hjørnet oppe til højre)

Kobling med VALETO® fjernbetjeningen (SLV 1002994)

Ved kobling må afstanden mellem fjernbetjeningen og lampen være på maks. 5 cm.

- Tryk i ca. 5 sekunder på *ON/OFF* og *DIM-UP* på fjernbetjeningen.

Den røde LED på fjernbetjeningen blinker.

Lampen lyser op tre gange for at bekræfte koblingen.

Reset til fabriksindstillinger

Tænd og sluk for apparatet seks gange i træk, tænd så straks for apparatet igen og lad det være tændt i mindst tre sekunder.

Hermed erklærer SLV GmbH, at den her beskrevne funktionsanlægstype svarer til retningslinjen 2014/53/EG. EU-konformitetserklæringens fuldstændige tekst kan fås under følgende internetadresse:
www.slv.com/jump/1002150
www.slv.com/jump/1002151
Produktet må sælges i alle EU-lande.

PL Instrukcja obsługi CZĘŚĆ B Lampa sufitowa do wbudowania 1001250 ...51

Instrukcję należy dokładnie przeczytać i ją zachować!

**⚠ Zasady bezpiecznej instalacji i eksploatacji
Brak przestrzegania zasad może powodować zagrożenie życia,
prowadzić do powstania poparzeń i pożaru!**

Wszelkie prace przy połączeniach elektrycznych muszą być wykonywane wyłącznie przez uprawnionego elektryka!

Nie wolno dokonywać zmian ani modyfikacji produktu.

Nie przytwierdzać nic do produktu.

Nie przykrywać produktu.

W przypadku podejrzenia wadliwego działania lub uszkodzenia wyłączyć i skontaktować się ze sprzedawcą lub uprawnionym elektrykiem.

Upewnić się, że dzieci nie ucierpią przy kontakcie z produktem.

Nie patrzeć w źródło światła.

Dalsze zasady bezpieczeństwa = ⚠

Użytkowanie zgodnie z przeznaczeniem

Klasa ochronności II (2)  - izolacja ochronna - podłączenie bez przewodu ochronnego.

Do użytku wyłącznie po zamocowaniu na stałe na równym podłożu.

Używać wyłącznie na normalnie palnych lub niepalnych powierzchniach.

Eksploatować wyłącznie w suchych pomieszczeniach.

Nie poddawać silnym obciążeniom mechanicznym ani nie narażać na mocne zabrudzenie.

Dopuszczalna temperatura otoczenia(ta): -10°C...+45°C

Wymiana źródła światła

Źródło światła tej lampy może zostać wymienione jedynie przez zleconego przez Państwa technika serwisowego lub przez osobę z porównywalnymi kwalifikacjami.

Dbalność / składowanie

⚠ Odłączyć produkt od napięcia i pozostawić do ostygnięcia.

Czyścić regularnie tylko z zewnątrz przy użyciu lekko zwilżonego (wodą) ręcznika.

Przechowywać wyłącznie w stanie suchym i czystym.

Montaż

⚠ Należy odłączyć zasilanie/przewód przyłączeniowy od napięcia!

Korzystać wyłącznie z opisanych akcesoriów.

1001250

Wyłącznie do montażu w sufitach rastrowych 60 x 60 cm.

1001251

Wyłącznie do montażu w sufitach rastrowych 62 x 62 cm.

Zachować odpowiedni odstęp od materiałów palnych.

Zapewnić odpowiednią wentylację.



: Nie przykrywać (w szczególności materiałem izolacyjnym).

Montować zgodnie z rysunkiem.

Przyłączenie elektryczne

Elastyczne żyły zabezpieczyć przy pomocy odpowiednich końcówek!

Przewód zewnętrzny → zacisk L

Przewód neutralny → zacisk N

Wprowadzić przewód przyłączeniowy przez uchwyt kablowy.

Zabezpieczyć uchwyt kablowy.

Zapewnić stabilny montaż przewodu przyłączeniowego w uchwycie kablowym.

⚠ Sprawdzić, czy produkt został osadzony prawidłowo i czy działa poprawnie!

Przypisywanie do aplikacji VALETO®

Wymagania: Bramka Gateway musi być połączona z urządzeniem mobilnym. Oprawa VALETO® musi być wyłączona.

- Otwórz aplikację → *Configuration* → *Basic configuration* → *Open for new devices*
- Włącz oprawę VALETO®
- Kliknij *Define components*
- Kliknij odpowiednio komponenty – mrugająca oprawa sygnalizuje, że aktualnie ustanawiane jest połączenie.
- Kliknij *Close again*.

Usuwanie z aplikacji VALETO®

- Otwórz aplikację → *Configuration* → *Basic configuration* → *Define components*
- Kliknij właściwe komponenty i przytrzymaj je wciśnięte.
- Kliknij symbol kosza (prawy górny róg)

Powiązanie z pilotem VALETO®(SLV 1002994)

Podczas procesu powiązywania odstęp pomiędzy pilotem a oprawą powinien wynosić maksymalnie 5 cm.

- Wybierz *ON/OFF* i *DIM-UP* na pilocie i przytrzymaj je wciśnięte przez ok. 5 sekundy.

Na pilocie zamruga czerwona dioda LED.

Oprawa zaświeci 3 razy dla potwierdzenia powiązania z pilotem.

Powrót do ustawień fabrycznych

Urządzenie należy bezpośrednio po sobie włączyć i wyłączyć 6 razy, a następnie od razu ponownie włączyć i pozostawić włączone przez przynajmniej 3 sekundy.

Niniejszym SLV GmbH oświadcza, że opisany tutaj typ urządzenia radiowego odpowiada wytycznej 2014/53/EG. Pelen tekst deklaracji zgodności WE jest dostępny pod poniższym adresem internetowym:
www.slv.com/jump/1002150
www.slv.com/jump/1002151
Produkt może być rozprowadzany we wszystkich krajach UE.

RU Инструкция по эксплуатации ЧАСТЬ В Встраиваемый потолочный светильник 1001250 ...51

Внимательно прочитать и сохранить инструкцию!

**⚠ Указания по безопасности при установке и эксплуатации
Несоблюдение указаний может представлять угрозу для жизни,
создавать угрозу ожогов и пожара!**

Все работы с электрическим подключением разрешается
производить только специалистам-электрикам!

Не выполнять изменений или модификаций в продукте.
Ничего не закреплять на продукте.

Не накрывать продукт.

При подозрении на неправильное функционирование или
повреждение выключить продукт и проконсультироваться с торговым
предприятием или специалистом-электриком.

Обеспечить, чтобы продукт не представлял угрозы для детей.

Не смотреть напрямую на источник света.

Дополнительные указания по безопасности = 

Применение в соответствии с назначением

Класс защиты II (2)  - с защитной изоляцией- подключение без
защитного провода.

Эксплуатировать только надежно укрепленный на ровной
поверхности продукт.

Эксплуатировать только на нормальных или негорючих
поверхностях.

Эксплуатировать только в сухих помещениях.

Не подвергать сильным механическим нагрузкам или сильному
загрязнению.

Допустимая макс.окружающей среды(та): -10°C...+45°C

Замена источника света

Источник света данного светильника может быть заменен только
производителем, уполномоченным им сервисным техником или
специалистом с соответствующей квалификацией.

Уход / хранение

⚠ Отключить питание продукта и дать ему остыть.

Регулярно чистить только снаружи слегка увлажненной (вода)
салфеткой.

Хранить только в сухом и чистом состоянии.

Монтаж

⚠ Выключить электропитание/снять напряжение с соединительного
кабеля!

Использовать только описанные аксессуары.

1001250

Подходит только для монтажа в решетчатые потолки 60 x 60 см.

1001251

Подходит только для монтажа в решетчатые потолки 62 x 62 см.

Соблюдать достаточное расстояние до горючих материалов.

Обеспечить достаточную вентиляцию.



: Не перекрывать, в особенности изолирующим материалом.

Монтировать, как показано на рисунке.

Электрическое подключение

Установить на гибкие провода подходящие кабельные наконечники!

Внешний проводка → клемма L

Нейтральный провод → клемма N

Завести соединительный провод через разгрузку от натяжения.

Установить на место разгрузку от натяжения.

Следить за тем, чтобы соединительные кабели были надежно
закреплены в разгрузках от натяжения.

⚠ Проверить надежное крепление и надлежащее
функционирование!

Подключение к приложению VALETO® App

Предпосылка: Шлюз должен быть соединен с мобильным
устройством. Светильник VALETO® должен быть выключен.

- Открыть приложение → *Configuration* → *Basic configuration* → *Open for new devices*
- Включить светильник VALETO®
- Нажать *Define components*
- Нажать на соответствующий компонент – мигание
светильника сигнализирует о процессе подключения.
- Нажать на *Close again*.

Удаление из приложения VALETO® App

- Открыть приложение → *Configuration* → *Basic configuration* → *Define components*
- Нажать и удерживать нажатый соответствующий
компонент.
- Нажать на символ мусорной корзины (правый верхний
угол)

Соединение с дистанционным управлением VALETO® (SLV 1002994)

При соединении расстояние между дистанционным управлением и
светильником должно быть не более 5 см.

- *ON/OFF*, а также *DIM-UP* на дистанционном управлении
удерживать нажатыми около 5 секунд.

Красный светодиод на дистанционном управлении мигает.

Светильник загорается три раза для подтверждения соединения.

Сброс на заводские настройки

Шесть раз подряд включить и выключить устройство и сразу же
включить снова и оставить включенным минимум на 3 секунды.

Настоящим компания SLV GmbH подтверждает, что описанный тип
радиооборудования соответствует Директиве ЕС 2014/53/EG.

Полный текст Декларации соответствия ЕС можно найти на сайте:

www.slv.com/jump/1002150

www.slv.com/jump/1002151

Продукт может продаваться во всех странах ЕС.



Импортер: ООО «Марбел»
190005, г. Санкт-Петербург,
Митрофаньевское шоссе , 2 корп. 2
Тел./факс +7 (812) 644-6789
www.marbel.ru



Bruksanvisning DEL B Infäld takarmatur 1001250 ...51

Läs igenom och förvara anvisningarna noggrant!

⚠ Säkerhetsinformation för installation och drift

**Det finns risk för livsfarliga skador, brännskador och brand om inte
anvisningarna följs!**

Alla arbeten med elektriska anslutningar får endast göras av behörig
elektriker!

Produkten får inte ändras eller modifieras.

Sätt inte fast något på produkten.

Produkten får inte övertäckas.

Vid misstanke om fel eller skador får produkten inte användas. Kontakta
återförsäljaren eller en elektriker.

Se till att barn inte kan skada sig på produkten.

Titta inte in i ljuskällan.

Ytterligare säkerhetsinformation = 

Avsedd användning

Skyddsklass II (2)  - Skyddsisolerad - Anslutning utan jordledare.

Använd endast fast monterad på ett jämnt underlag.

Använd endast på normalt eller icke antändliga ytor.

Använd endast i torra utrymmen inomhus.

Utsätt inte för kraftig mekanisk belastning eller kraftig nedsmutsning.

Tillåten omgivningstemperatur (er): -10°C...+45°C

Byta ljuskälla

Denna lampas ljuskälla får endast bytas ut av tillverkaren eller en av
denne auktoriserad servicetekniker eller en liknande kvalificerad person.

Skötsel / Förvaring

⚠ Koppla produkten spänningsfri och låt den svalna.

Rengör regelbundet med en något fuktad trasa (vatten).

Förvara endast torrt och rent.

Montage

⚠ Koppla strömförsörjningen/anslutningskabeln spänningsfri!

Använd endast de tillbehör som anges.

1001250

Endast för montering i rasterak 60 x 60 cm.

1001251

Endast för montering i rasterak 62 x 62 cm.

Håll tillräckligt avstånd från brännbara material.

Se till att ventilationen är tillräcklig.



: Får inte övertäckas, speciellt inte med isoleringsmaterial.

Montera enligt bilden.

Elektrisk anslutning

Förse flexibla ledare med lämpliga ändhylsor!

Ytterledare → klämma L

Neutralledare → klämma N

Dra anslutningskabeln genom dragavlastningen.

Säkra dragavlastningen.

Kontrollera att anslutningskabeln hålls fast ordentligt i dragavlastningen.

⚠ Kontrollera att allt sitter fast ordentligt och fungerar!

Koppla till VALETO® appen

Förutsättning: Gateway måste var ansluten till den mobila enhet.

VALETO® armaturen måste vara släckt.

- Öppna appen → *Configuration* → *Basic configuration* →
Open for new devices
- Tänd VALETO® armaturen
- Tryck på *Define components*
- Tryck på aktuell komponent – anslutningsprocessen visas
genom att armaturen blinkar.
- Tryck på *Close again*.

Ta bort från VALETO® appen

- Öppna appen → *Configuration* → *Basic configuration* →
Define components
- Tryck på aktuell komponent och håll intryckt.
- Tryck på symbolen med soptunnan (övre högra hörnet)

Koppla till VALETO® fjärrkontroll (SLV 1002994)

Vid anslutningen får avståndet mellan fjärrkontrollen och armaturen vara
maximalt 5 cm.

- Håll *ON/OFF* samt *DIM-UP* på fjärrkontrollen intryckt i ca 5
sekunder.

Röd LED blinkar på fjärrkontrollen.

Armaturen tänds tre gånger för att bekräfta anslutningen.

Återställa till fabriksinställningar

Tänd och släck produkten 6 gånger direkt efter varandra, tänd den sedan
direkt igen och låt den vara tänd i minst 3 sekunder

Härmed förklarar SLV GmbH, att den här beskrivna typen av
radiostyrning motsvarar direktiv 2014/53/EG. Den fullständiga texten för
denna EG-försäkringen om överensstämmelse är tillgänglig på följande
internetadress:

www.slv.com/jump/1002150

www.slv.com/jump/1002151

Produkten får marknadsföras i alle EU-länder.

TR Kullanma kılavuzu BÖLÜM B

Göemme tavan lambası
1001250 ...51

Kılavuzu dikkatle okuyun ve saklayın!

Kurulum ve işletim için güvenlik uyarıları

Uyarılara uymama ölüm, yanma ve yangın tehlikesine yol açabilir!

Elektrik bağlantısı üzerindeki her türlü çalışma sadece yetkili bir elektrikçi tarafından yapılmalıdır!

Üründe değiştirme veya yeniden uyarılama işlemi yapmayın.

Ürüne herhangi bir şey bağlamayın.

Ürünün üstünü örtmeyin.

Hatalı çalışma şüphesinde veya bir hasar durumunda kapatın ve satıcıya veya bir elektrikçiye başvurun.

Çocukların üründen zarar görmemesini sağlayın.

Işık kaynağına bakılmamalıdır.

Diğer güvenlik uyarıları = 

Amaca uygun kullanım

Koruma sınıfı II (2)  - Koruyucu yalıtım - Koruyucu iletken olmadan bağlantı.

Sadece sıkıca monte edilmiş olarak düz bir yüzeyde çalıştırın.

Sadece normal veya yanıcı olmayan yüzeylerde kullanın.

Yalnızca kuru kapalı iç mekânlarda çalıştırın.

Güçlü mekanik yüklerle veya güçlü kirlenmeye maruz bırakmayın.

İzin verilen ortam sıcaklığı (ta): -10°C...+45°C

Işıklandırma aracı değişimi

Bu lambanın ışık kaynağı, sadece üretici veya üretici tarafından görevlendirilen bir teknik servis elemanı veya benzer yetkiye sahip bir kişi tarafından değiştirilebilir.

Bakım / Saklama

 Ürünü gerilimsiz hale getirin ve soğumaya bırakın.

Sadece hafifçe ıslatılmış (su ile) bir bezle düzenli olarak temizleyin.

Sadece kuru ve temiz olarak depolayın.

Montaj

 Güç kaynağını/bağlantı hattını gerilimsiz hale getirin!

Sadece açıklanan aksesuarları kullanın.

1001250

Sadece ızgara tavanlarda montaj için 60 x 60 cm.

1001251

Sadece ızgara tavanlarda montaj için 62 x 62 cm.

Yanıcı malzemelere yeterli mesafe bırakın.

Yeterli havalandırmanın olmasını sağlayın.



: Özellikle yalıtım malzemesiyle örtmeyin.

Montajı şeklide gösterildiği gibi yapın.

Elektrik bağlantısı

Esnek kabloları uygun kablo ucu kovanları ile donatın!

Dış iletken → Terminal L

Nötr iletken → Terminal N

Bağlantı kablosunu gerilim önleyicinin içinden geçirin.

Gerilim önleyicini sağlamlaştırın.

Bağlantı kablosunun gerilim önleyicide sağlam bir şekilde tutulduğundan emin olun.

 Yerinde sağlam durup durmadığını ve düzgün çalışıp çalışmadığını kontrol edin!

VALETO® uygulamasına bağlama

Önkoşul: Ağ geçidi mobil cihaza bağlı olmalıdır. VALETO® lambası kapalı olmalıdır.

- Uygulamayı açın → *Configuration* → *Basic configuration* → *Open for new devices*
- VALETO® lambasını açın
- *Define components* tıklayın
- İlgili bileşenlere tıklayın - Lambanın yanıp sönmesi bağlanma işlemini gösterir.
- *Close again* üzerine tıklayın.

VALETO® uygulamasından kaldırın

- Uygulamayı açın → *Configuration* → *Basic configuration* → *Define components*
- İlgili bileşenlere tıklayın ve basılı tutun.
- Çöp bidonu simgesine tıklayın (üste sağ köşe)

VALETO® Uzaktan kumandası ile eslestin (SLV 1002994)

Eşleştirme sırasında uzaktan kumanda ve lamba arasındaki mesafe 5 cm'yi geçmemelidir.

- Uzaktan kumanda üzerindeki *ON/OFF* ve *DIM-UP* tusuna yaklaşık 5 saniye basın.

Uzaktan kumanda yanındaki kırmızı LED yanıp söner.

Lamba eşleştirmeyi onaylamak için üç kez yanar.

Fabrika ayarlarına sıfırlama

Cihazı arka arkaya altı kez açıp kapatın ve ardından hemen tekrar açın ve en az 3 saniye açık bırakın.

İşbu SLV GmbH şirketi, burada açıklanan telsiz cihazı tipinin 2014/53/EG yönetmeliğine uygun olduğunu açıklar. AB Uygunluk Beyanının tam metni aşağıdaki internet adresi altında mevcuttur:

www.slv.com/jump/1002150

www.slv.com/jump/1002151

Ürünün tüm AB ülkelerinde satışı yapılabilir.

HU Használati utasítás, B. rész
Süllyesztett mennyezeti lámpatestek
1001250 ...51

Olvasa el figyelmesen és őrizze meg az utasítást!

A csatlakoztatásra és üzemeltetésre vonatkozó biztonsági utasítások

Figyelmen kívül hagyása élet-, égés- és tűzveszélyhez vezethet!

Az elektromos csatlakoztatáson végzett valamennyi munkálatot kizárólag villamossági szakember végezhet el!

Ne változtassa meg vagy módosítsa a terméket.

A termékre ne rögzítsen semmit.

A terméket nem szabad letakarni.

Működési hiba vagy sérülés gyanúja esetén helyezze üzemen kívül, és

vegye fel a kapcsolatot a kereskedővel vagy egy villamossági szakemberrel.

Győződjön meg arról, hogy a gyerekek nem tesznek kárt a termékben.

Ne nézzen közvetlenül a fényforrásba.

További biztonsági utasítások = 

Rendeltetésszerű használat

II (2)  védelmi osztály - védőszigetelt - csatlakoztatás védővezető nélkül.

Kizárólag sík felületre szerelve üzemeltesse.

Kizárólag normál vagy nem gyúlékony felületen üzemeltesse.

Kizárólag száraz belső térben üzemeltesse.

Ne tegye ki erős mechanikus igénybevételnek vagy erős szennyeződésnek.

Megengedett környezeti hőmérséklet (ta): -10°C...+45°C

Világítóeszköz cseréje

A lámpatest fényforrásának esetleges cseréjét kizárólag a gyártó, vagy minősített szakember végezheti el.

Ápolás / Tárolás

 Feszültségmentesítse a terméket, és hagyja lehűlni.

Tisztítsa meg rendszeresen kívülről enyhén nedves (vizes) törülközővel.

Kizárólag száraz és tiszta helyen tárolandó.

Összeszerelés

 Feszültségmentesítse az áramellátást/csatlakozóvezetékét!

Kizárólag a leírt tartozékot használja.

1001250

Kizárólag 60 x 60 cm méretű álmennyezetre szereléshez.

1001251

Kizárólag 62 x 62 cm méretű álmennyezetre szereléshez.

Éghető anyagoktól tartson elegendő távolságot.

Biztosítsa a megfelelő szellőzést.



: Ne takarja le, különösen szigetelő anyaggal ne.

Az ábrán feltüntetett módon szerelje be.

Elektromos Csatlakozás

Lássa el a rugalmas ereket megfelelő érvéghüvellyel!

Külső vezeték → L kapocs

Nullavezeték → N kapocs

Vezesse el a csatlakozóvezetékét a leszorítóban.

Biztosítsa a leszorítót.

Ügyeljen arra, hogy a csatlakozóvezeték megfelelően legyen rögzítve a tehermentesítőben.

 Ellenőrizze a biztonságos megtámasztást és az előírászerű működést!

Csatlakozás a VALETO® alkalmazásba

Feltétel: A Gateway-nek összeköttetésben kell állnia a mobiltelefonnal. A VALETO® lámpának kikapcsolt állapotban kell lennie.

- Nyissa meg az alkalmazást → *Configuration* → *Basic configuration* → *Open for new devices*
- Kapcsolja be a VALETO® lámpát
- Koppintson a *Define components* opcióra
- Adja meg a megfelelő komponens - A lámpa villogása jelzi a kapcsolódást.
- Koppintson a *Close again* opcióra.

Eltávolítás a VALETO® alkalmazásból

- Nyissa meg az alkalmazást → *Configuration* → *Basic configuration* → *Define components*
- Koppintson a kérdéses komponensre és tartsa nyomva.
- Koppintson a szemeteszkuka jelre (jobb felső sarok)

Kapcsolás a VALETO® távirányítóhoz (SLV 1002994)

A távirányító és lámpa közti távolság az összekapcsolás alatt legfeljebb 5 cm lehet.

- Nyomja meg a távirányítón egyszerre a *ON/OFF* és a *DIM-UP* gombokat legalább 5 másodpercig.

A piros led villog a távirányítón.

A lámpa háromszor felvillan, hogy megerősítse a kapcsolat létrejöttét.

Gyári beállítások visszaállítása

Közvetlenül egymás után hatszor kapcsolja be és ki a készüléket, és azonnal kapcsolja be újra és hagyja min. 3 másodpercig bekapcsolva.

Az SLV GmbH kijelentni, hogy ez a rádiófrekvenciás eszköz megfelel a 2014/53/EG direktívának. Az EU konformitásról szóló nyilatkozat teljes szövege megtalálható a www.slv.com/jump/1001250/ / www.slv.com/jump/1001251/ internet címen.

Ez az eszköz az EU valamennyi tagállamában forgalmazható.